

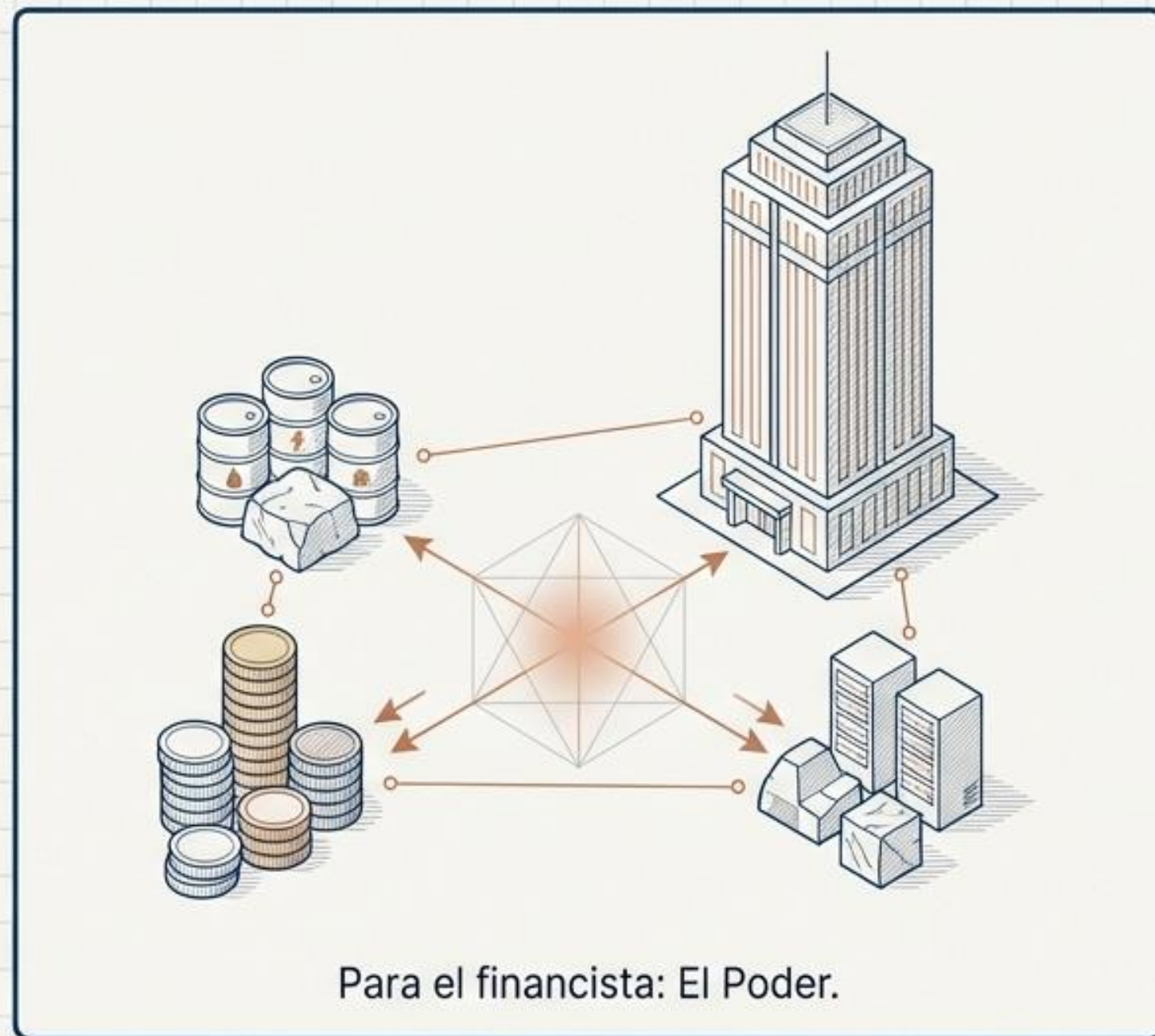

# **El Poder: El Motor Invisible de la Política y el Mercado**

Las dimensiones de la dominación y la hegemonía en la sociedad moderna.

# La fuerza invisible que dicta las reglas del juego.



El poder no es una abstracción filosófica. Es el mecanismo exacto que determina:

1. Quién decide la distribución de los recursos.

2. Quién impone los impuestos.

3. Quién define las reglas del mercado.

4. Quién se beneficia de la riqueza social.

# Cuatro Lentes para Auditar el Poder



## Hobbes

### Visión Clásica

Medios para obtener un bien futuro.

La capacidad de obtener exactamente lo que se quiere.



## Weber

### Visión Sociológica

Imponer la propia voluntad.

La probabilidad de forzar obediencia en una relación social, incluso contra resistencia.



## Dahl

### Visión Pluralista

Capacidad de A sobre B.

Lograr que otro haga algo que de otra manera no haría.



## Foucault

### Visión Filosófica

Red capilar.

No es algo que se posee, es una red que circula en todas partes (familia, escuela, fábrica) y produce la realidad misma.

# La Anatomía del Poder: Las Tres Caras

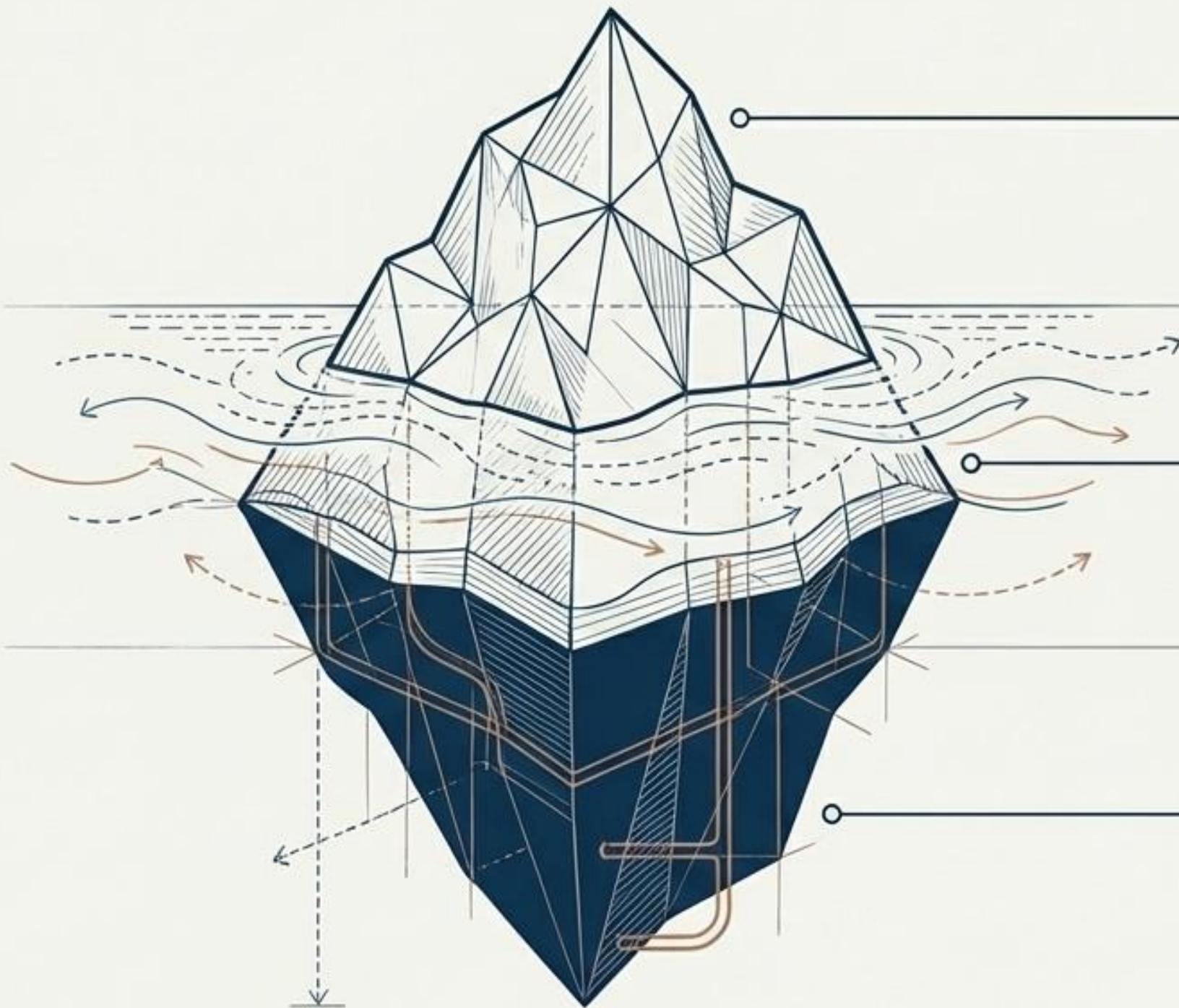

## 1. Toma de Decisiones

La cara visible. Imponer la voluntad en un acto **concreto**. (Ej: Un gobierno decide aumentar los impuestos a grandes empresas).

## 2. Fijación de la Agenda

**Controlar qué se discute y qué se oculta.** (Ej: Lograr que el debate sobre la desigualdad salarial nunca llegue al parlamento).

## 3. Control de la Conciencia

La cara más sutil. Moldear creencias para que el orden se perciba como natural. (Ej: Que el trabajador crea que la desigualdad extrema es fruto del mérito individual).

# Dominación: La Cara Dura del Poder

La probabilidad de encontrar obediencia a un mandato. Una relación asimétrica basada en la fuerza o la coacción.

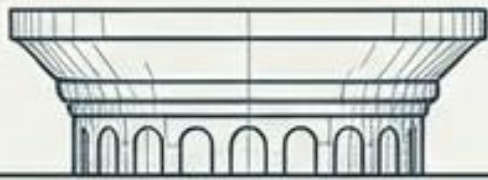

## Tradicional

Obediencia basada en la santidad de las costumbres. "Siempre se ha hecho así." (Reyes, caciques).

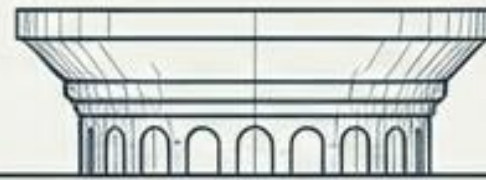

## Carismática

Devoción afectiva a una persona excepcional. (Líderes revolucionarios, profetas).



## Legal-Racional

Creencia en la legalidad de las normas y el cargo. La forma típica del Estado moderno. (Presidentes, ministros, auditores).

# El Pegamento del Sistema: Legalidad vs. Legitimidad

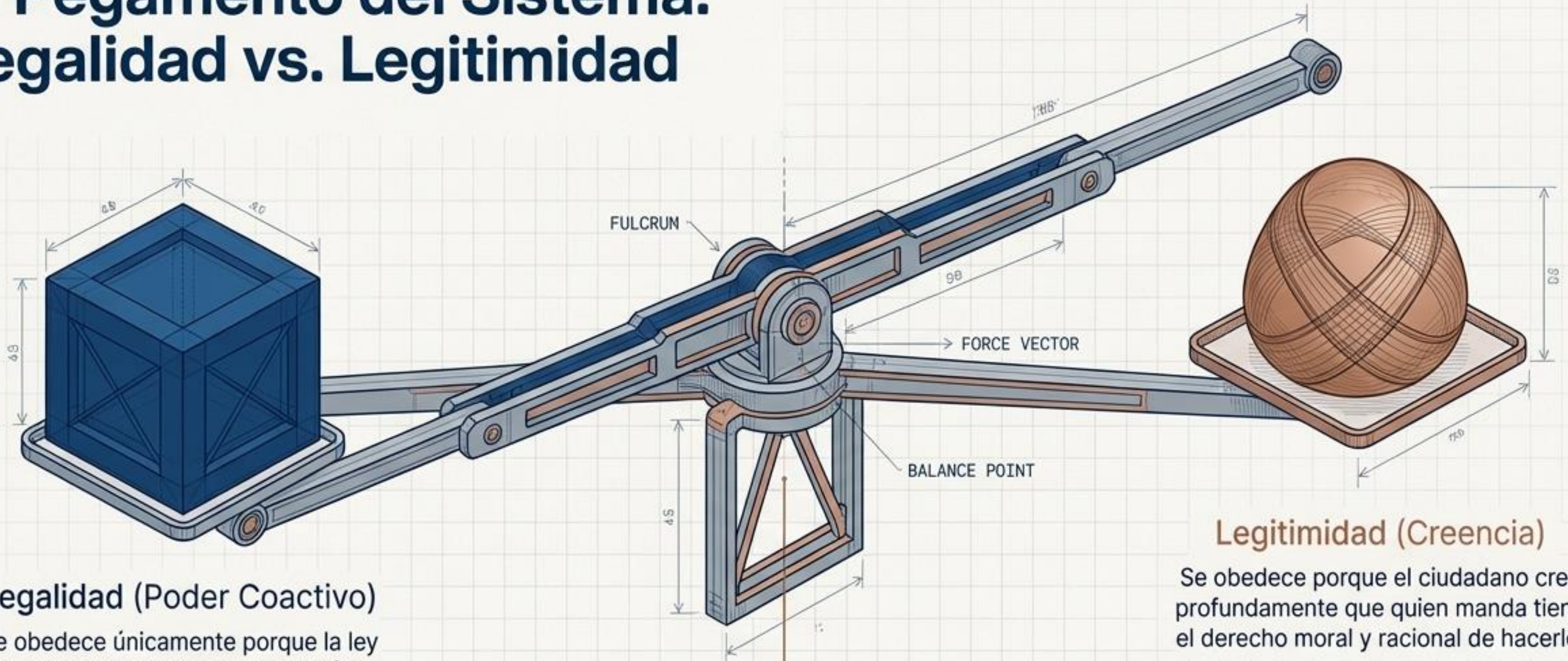

## Legalidad (Poder Coactivo)

Se obedece únicamente porque la ley lo exige bajo amenaza de sanción.

## Legitimidad (Creencia)

Se obedece porque el ciudadano cree profundamente que quien manda tiene el derecho moral y racional de hacerlo.

## Estabilidad

La dominación más estable y eficiente financieramente no es la que usa la fuerza bruta, sino la que es percibida como legítima.

# Hegemonía: La Cara Sutil del Poder

¿Por qué las clases trabajadoras no se rebelan contra la explotación económica?

Porque la clase dominante no solo domina, también dirige.

**Hegemonía = Poder + Consentimiento.**

Es la capacidad de un grupo para ejercer  
Es la capacidad de un grupo para ejercer liderazgo intelectual y moral, logrando que sus valores e intereses particulares sean aceptados por toda la sociedad como "lo natural" o el "sentido común".

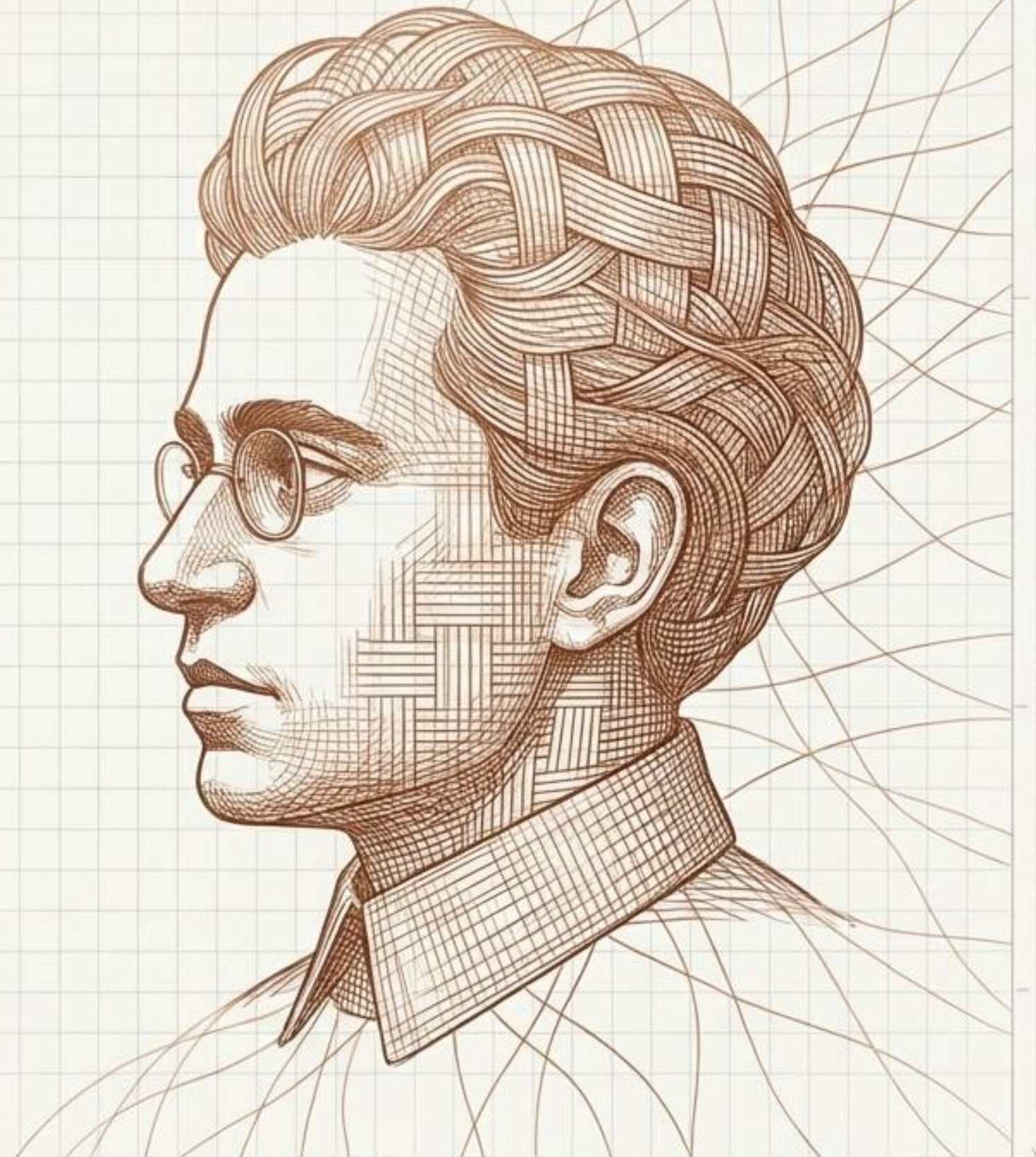

# El Aparato Privado: La 'Fábrica' del Consenso

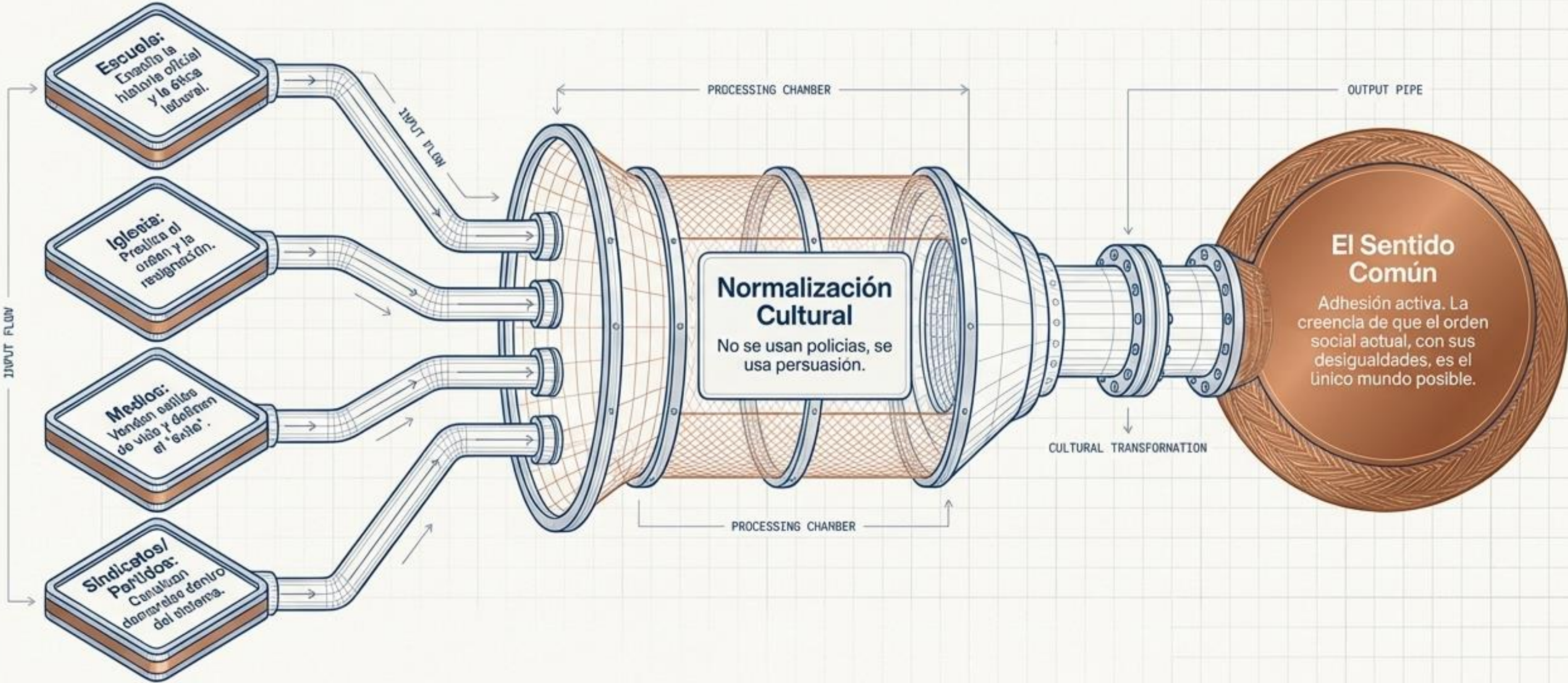

# Matriz de Análisis: Dominación vs. Hegemonía

	Dominación	Hegemonía
Ámbito	Sociedad Política (Estado, ejército, policía, tribunales).	Sociedad Civil (Familia, escuela, iglesia, medios).
Base del Poder	Coerción, fuerza, amenaza de sanción.	Consentimiento, persuasión, liderazgo moral.
Resultado	Obediencia pasiva (por miedo).	Adhesión activa (por convicción).
La Metáfora	El León (Impone su fuerza).	El Pastor (Guía al rebaño).

# La Ecuación de la Estabilidad Política



**Consenso  
(Hegemonía)**

Evita que el sistema sea una dictadura frágil basada en el terror diario.



**Coerción  
(Dominación)**

Evita que el sistema colapse frente a disidencias que no aceptan el consenso.



**Estado Moderno = Hegemonía  
Acorazada de Coerción**

Se gobierna con la aprobación activa de las mayorías, pero siempre con el aparato de fuerza estatal listo en la retaguardia para ser usado si la persuasión falla.

# El Poder en el Balance Financiero: Aplicación Profesional

Roboto Mono in slate

Plueia 1

## Empresa y Dominación

El empresario ejerce dominación directa. Relación estricta de mando, jerarquía y obediencia laboral.

## Mercados y Hegemonía

Las corporaciones construyen hegemonía cultural mediante publicidad y patrocinio (ej. influencers), creando necesidades aceptadas voluntariamente.

## El Estado

El presupuesto estatal es la materialización de la dominación legal-racional. Como contador, al auditar a quién se le da y a quién se le quita, estás auditando el poder.

## La Lucha de Valores

¿Auditas una empresa que evade impuestos o explota trabajadores? El contador es un actor clave en la lucha por la hegemonía ética de la economía.

# Mesa de Auditoría: Preguntas Críticas para el Profesional

En la estructura institucional actual de Cuba, ¿dónde identificas claramente la dominación legal-racional frente a la construcción de hegemonía?



¿Cómo se manifiesta la “fábrica del consenso” (hegemonía) en las redes sociales y las nuevas TICs globales?



¿Puede un profesional de ciencias económicas usar su pericia para construir una hegemonía basada en justicia social en lugar de solo lucro individual?



Analiza esta premisa: “El mercado no es un ente contable neutral; es un campo de batalla donde se ejerce el poder.”



# El Rastro de Auditoría: Fuentes y Bibliografía

Roboto Mono in slate

Plusia 3

**Duharte Díaz, E. (2006)**

Teoría y Procesos Políticos Contemporáneos, Tomo I. La Habana: Editorial Félix Varela. (Conceptos de poder y Estado).

**Weber, M. (1922)**

Economía y Sociedad. (Tipología clásica de Poder y Dominación).

**Gramsci, A. (1930)**

Notas sobre Maquiavelo y el Estado moderno. (Cuadernos de la Cárcel: La arquitectura de la Hegemonía).

**Foucault, M. (1976)**

Microfísica del poder. (La visión capilar e invisible del poder moderno).

**Acanda, J.L. (2002)**

Sociedad civil y hegemonía. La Habana.